

BLACK & DECKER Home

12-Cup Programmable Coffeemaker Cafetera programable de 12 tazas

IMPORTANT / IMPORTANTE
WASH CARAFE BEFORE FIRST USE!
¡LAVE LA JARRA ANTES DEL PRIMER USO!

- * Filters not included.
- * No incluye los filtros.



Register your product online at
www.prodprotect.com/applica, for
a chance to WIN \$100,000!
For US residents only

? USA/Canada 1-800-231-9786
Mexico 01-800-714-2503
<http://www.prodprotect.com/applica>

Accessories/Parts (USA/Canada)
1-800-738-0245

Model
Modelo
CM2070B

Please Read and Save this Use and Care Book

IMPORTANT SAFEGUARDS

When using electrical appliances, basic safety precautions should always be followed, including the following:

- Read all instructions.
- Do not touch hot surfaces. Use handles or knobs.
- To protect against fire, electric shock and injury to persons do not immerse cord, plugs or appliance in water or other liquid.
- Close supervision is necessary when any appliance is used by or near children.
- Unplug from outlet when not in use and before cleaning. Allow to cool before putting on or taking off parts, and before cleaning the appliance.
- Do not operate any appliance with a damaged cord or plug, or after the appliance malfunctions or has been damaged in any manner. Return appliance to the nearest authorized service facility for examination, repair or adjustment. Or, call the appropriate toll-free number on the cover of this manual.
- The use of accessory attachments not recommended by the appliance manufacturer may result in fire, electric shock or injury to persons.
- Do not use outdoors.
- Do not let cord hang over edge of table or counter, or touch hot surfaces.
- Do not place on or near a hot gas or electric burner, or in a heated oven.
- To disconnect, turn any control to OFF, then remove plug from wall outlet.
- Do not use this appliance for other than intended use.
- Keep lid on the carafe when in use.
- Scalding may occur if the lid is removed during the brewing cycles.
- The carafe is designed for use with this appliance. It must never be used on a range top.

- Do not set a hot carafe on a wet or cold surface.
- Do not use a cracked carafe or a carafe having a loose or weakened handle.
- Do not clean carafe with cleansers, steel wool pads or other abrasive material.

SAVE THESE INSTRUCTIONS.

This product is for household use only.

POLARIZED PLUG (120V Models Only)

This appliance has a polarized plug (one blade is wider than the other). To reduce the risk of electric shock, this plug is intended to fit into a polarized outlet only one way. If the plug does not fit fully into the outlet, reverse the plug. If it still does not fit, contact a qualified electrician. Do not attempt to modify the plug in any way.

TAMPER-RESISTANT SCREW

Warning: This appliance is equipped with a tamper-resistant screw to prevent removal of the outer cover. To reduce the risk of fire or electric shock, do not attempt to remove the outer cover. There are no user-serviceable parts inside. Repair should be done only by authorized service personnel.

ELECTRICAL CORD

- a) A short power-supply cord (or detachable power-supply cord) is to be provided to reduce the risk resulting from becoming entangled in or tripping over a longer cord.
- b) Longer detachable power-supply cords or extension cords are available and may be used if care is exercised in their use.
- c) If a long detachable power-supply cord or extension cord is used,
 - 1) The marked electrical rating of the detachable power-supply cord or extension cord should be at least as great as the electrical rating of the appliance,
 - 2) If the appliance is of the grounded type, the extension cord should be a grounding-type 3-wire cord, and
 - 3) The longer cord should be arranged so that it will not drape over the countertop or tabletop where it can be pulled on by children or tripped over.

Note: If the power supply cord is damaged, it should be replaced by qualified personnel. In Latin America, by an authorized service center.

Product may vary slightly from what is illustrated.

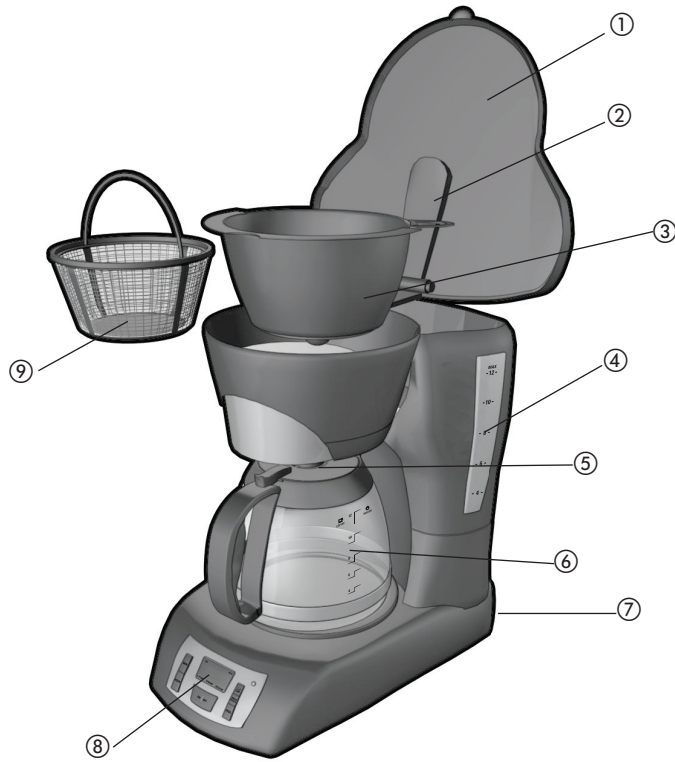

A

1. One-piece cover
 2. Showerhead
 - † 3. Removable filter basket (Part # CM2070B-01)
 4. Water reservoir with level markings
 5. Sneak-A-Cup® feature
 - † 6. Duralife™ carafe 12 cups / 60 oz. / 1800 ml (Part # CM2070B-02)
 7. Cord storage (inside of unit)
 8. Control panel (see B for details)
 - † 9. Permanent gold tone filter (Part # CM2070B-03)
- Note: † indicates consumer replaceable/removable parts

CONTROL PANEL

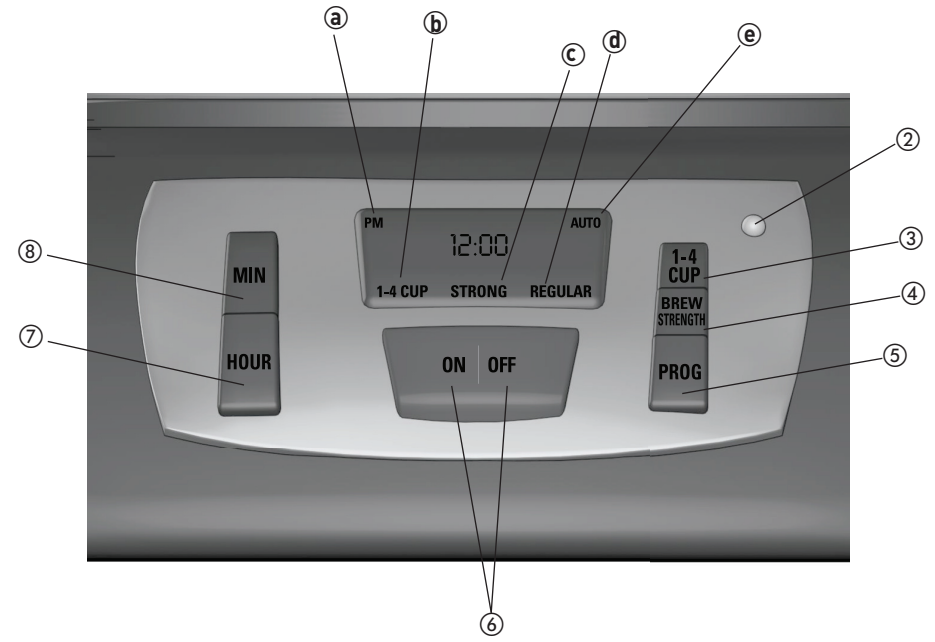

B

1. **Digital display:** Displays time and indicators:
 - a. **PM indicator light:** ON indicates time on clock is PM
 - b. **1 – 4 CUP indicator light:** ON indicates 1 – 4 CUP brewing is in use
 - c. **STRONG indicator light:** ON indicates strong brew strength is selected
 - d. **REGULAR indicator light:** ON indicates regular brew strength is selected
 - e. **AUTO indicator light:** ON indicates delayed brewing is set
2. **POWER indicator light:** ON indicates coffeemaker is turned on
3. **1 – 4 CUP:** Press when making 1 – 4 cups of coffee. Icon will appear in display window.
4. **BREW STRENGTH:** Press to select a regular or strong brew strength
5. **Program button (PROG):** Allows you to select a specific time for brewing coffee
6. **ON/OFF button:** Unit comes on and starts brewing cycle or shuts off and cancels brewing cycle
7. **Hour button (HR):** Sets desired hour
8. **Minute button (MIN):** Sets desired minutes

How to Use

This product is for household use only.

GETTING STARTED

- Remove all packing material and any stickers from product.
- Remove and save literature.
- Please go to www.prodprotect.com/applica to register your warranty.
- Wash all removable parts as instructed in CARE AND CLEANING section of this manual.



- Open one-piece cover and insert permanent gold tone filter or empty paper filter into removable filter basket (C).



- Pour fresh cold water up to 12-cup (MAX) mark into the water reservoir (D).
- Close one-piece cover.
- Place empty carafe on "Keep Hot" carafe plate.
- Pull power cord out from power cord holder in back of coffeemaker and plug into standard electrical outlet.

- Brew water through appliance following BREWING COFFEE instructions, without adding coffee grounds.

Note: This removes any dust or residue that may remain in system during manufacturing process.

- Discard water from carafe and paper filter, if used, from filter basket.
- Turn off coffeemaker, unplug and allow to cool down.

ADJUSTING POWER CORD LENGTH

Tip: You can adjust length of power cord to suit your needs.

1. To increase length of power cord, simply grasp cord (not plug) in rear of coffeemaker and gently pull down and out of slot away from coffeemaker.
2. To decrease length of power cord, simply feed any excess cord into slot in rear of coffeemaker.

SETTING THE CLOCK



1. Plug appliance into standard electrical outlet.
2. Digital clock display flashes 12:00 (E).

Note: You must set display clock in order to use Delayed Brewing feature.

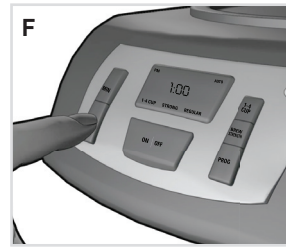

3. To change time, press HOUR button until correct time appears (F).

Note: When the time passes noon, a small icon appears in the top left corner of the digital display to let you know you are in PM time. If PM indicator is not illuminated, the time is AM.



4. Repeat with the MINUTE (MIN) button (G).

Tip: Hold buttons down to make hours and minutes change rapidly after a short delay. To change the time in 1-digit increments, press and release the buttons.

Note: If coffeemaker is unplugged or power is interrupted even momentarily, display time may need to be reset.

BREWING COFFEE

Note: It is not necessary to set the clock to brew coffee unless you want to use Delayed Brewing feature.

1. Open the one-piece cover.

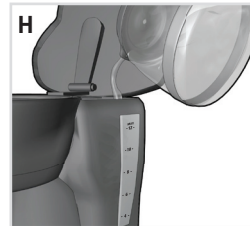

2. Fill water reservoir with desired amount of cold tap water using water markings on front of reservoir. Do not exceed 12-cup (MAX) level (H).

Important: There is an overflow opening at the back of the coffeemaker. Be careful not to overfill the water reservoir to avoid leaking onto the counter or work surface.

3. Place permanent gold tone filter or basket-style paper filter into the removable filter basket.
4. Add desired amount of ground coffee.
5. Insert filter basket into filter basket holder.
6. Close the one-piece cover.
7. Place empty carafe on "Keep Hot" carafe plate.
8. Plug cord into standard electrical outlet.

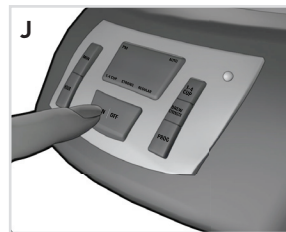

9. Press power ON/OFF button; POWER indicator light is illuminated. Brewing begins OR, to delay brewing, set auto function before pressing the ON/OFF button (see DELAYED BREWING) (J).
10. Select the brew strength desired by pressing the BREW STRENGTH button and selecting one of the 2 levels desired:

- REGULAR
- STRONG

Note: The Brew Strength can be selected before or after brewing begins.

11. When coffee stops flowing into carafe, brew cycle is complete.

12. Once coffee grounds have cooled, carefully open filter basket lid and using basket handle, remove and discard used grounds and paper filter (if used). Close the one-piece cover.
13. Coffeemaker will keep brewed coffee hot for 2 hours and then automatically turn off.
14. To turn off coffeemaker at any time, press ON/OFF button.
15. Unplug appliance when not in use.

BREWING 1 TO 4 CUPS

Note: This feature slows down brewing to extract the best flavor when brewing smaller amounts of coffee.



1. Add the appropriate amount of water for the number of cups to be brewed.
2. Fill a filter in the filter basket with desired amount of coffee grounds.
3. Press the 1 – 4 CUP button. The green light will appear in the lower left corner of the display (K).

SNEAK-A-CUP® FEATURE

The Sneak-A-Cup® feature allows you to pour a cup of coffee from the carafe while coffee is brewing. When carafe is removed, brewing process is paused. Simply replace carafe on the "Keep Hot" carafe plate within 30 seconds and brewing resumes.

Note: If the carafe is not replaced within 30 seconds the filter basket may overflow.

KEEP WARM FUNCTION

Once coffee has brewed, your coffeemaker will automatically keep coffee warm on the "Keep Hot" carafe plate for 2 hours. After 2 hours, the coffeemaker automatically shut off. To cancel the KEEP WARM function, simply press the ON/OFF button.

DELAYED BREWING

1. Follow steps 1 through 8 under BREWING COFFEE.
2. Make sure clock has been set to correct time of day.
3. Press PROGRAM (PROG) button; the AUTO light will flash several times.
4. Digital clock displays 12:00 or previous preset delayed brewing start time.

Note: If setting is not changed before AUTO light stops flashing, the clock will revert to the correct time of day. You must press the PROG button again and re-enter your desired brew time.

5. To change time, press HOUR button until desired correct hour appears on display. Repeat with MINUTE (MIN) button within 5 seconds.
6. Press PROGRAM (PROG) button again to activate delayed brewing.
7. To check preset delayed brew time, press PROG button and display will show time selected for delayed brewing to begin.
8. To cancel AUTO brew, press ON/OFF button and Delayed Brewing cycle will turn off; all indicator lights will go out.



COFFEE BREWING TIPS

- Stir coffee in carafe before serving to evenly distribute the flavor.
- Coffee that is poured during brewing cycle may vary in strength from the finished brew.
- Not sure how much coffee to use? Begin by using 1 level tablespoon of medium grind coffee for each cup of coffee to be brewed.
- For variety, add a 2-inch piece of lemon or orange peel to the coffee grounds before brewing.
- For a special occasion, whip some heavy cream with 1 or 2 tablespoons of hazel nut, chocolate or almond liqueur. Use to top off each cup of coffee.
- Add a 2-inch piece of vanilla bean to the sugar bowl. You'll be surprised at how good it tastes.
- Keep your coffeemaker scrupulously clean; you will be pleased with the flavor.

Care and Cleaning

This product contains no user serviceable parts. Refer service to qualified service personnel.

CLEANING

1. Be sure the unit is unplugged and has cooled.
2. Open the one-piece cover.
3. To remove the filter basket, grip the handle and lift straight up.
4. Discard the paper filter, if used, and the coffee grounds.
5. Wash the filter basket, permanent gold tone filter and carafe in the dishwasher (top-rack) or wash by hand in hot, sudsy water.
6. Wipe the appliance's exterior surface, control panel and "Keep Hot" carafe plate with a soft damp cloth.
7. Do not use abrasive cleansers or scouring pads. Never immerse the coffeemaker in water.
8. To clean the inside of the cover, open the cover and leave in the open position; wipe surfaces with a damp cloth.

Mineral Deposits and Clogging

Mineral deposits left by hard water can clog your coffeemaker. Cleaning is recommended once a month.

1. Pour white vinegar into the water reservoir up to the 6-cup level on the water window. Add cold water up to the 10-cup line.
2. Put the permanent gold tone filter or a paper filter in the filter basket and close the cover. Set the empty carafe on the "Keep Hot" carafe plate.
3. Turn on the coffeemaker and let half the cleaning solution brew into the carafe (until water level goes down to around 5). Turn off the coffeemaker and let it soak for at least 15 minutes to soften the deposits.
4. Turn on the coffeemaker and brew the remaining cleaning solution into the carafe.

5. Turn off the coffeemaker; empty the carafe and discard the paper filter, if used.
6. Fill the reservoir with cold water to the 12-cup line, replace the empty carafe and then turn on the coffeemaker for a complete brew cycle to flush out the remaining cleaning solution. You may have to repeat this to eliminate the vinegar smell/taste.
7. Wash the filter basket, permanent gold tone filter and carafe as instructed in CLEANING.

CARAFE CARE

A damaged carafe may result in possible burns from a hot liquid. To avoid breaking:

- Do not allow all liquid to evaporate from the carafe while on the "Keep Hot" carafe plate or heat the carafe when empty.
- Discard the carafe if damaged in any manner. A chip or crack could result in breakage.
- Do not use abrasive scouring pads or cleansers, they will scratch and weaken the glass.
- Do not place the carafe on or near a hot gas or electric burner, in a heated oven or in a microwave oven.
- Avoid rough handling and sharp blows.

POWER CORD STORAGE

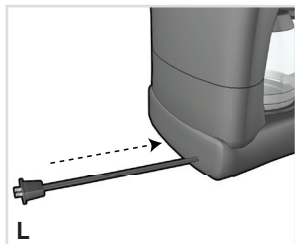

For your convenience, the cord storage gives you the flexibility to use the exact cord length needed and keep the rest stored in the coffeemaker. To increase the length, grasp the power cord and gently pull it away from coffeemaker. To store excess cord, feed it into the coffeemaker **(M)**.

Important: Do not grasp and pull the power plug.

TROUBLESHOOTING

PROBLEM	POSSIBLE CAUSE	SOLUTION
Coffeemaker does not turn on.	Coffeemaker is not plugged in.	Check to be sure appliance is plugged in to a working outlet and the ON/OFF button is powered ON.
Coffeemaker is leaking.	Water reservoir may be overfilled. Carafe may not be correctly placed on "Keep Hot" carafe plate.	Make sure water reservoir has not been filled beyond MAX fill line. Make sure carafe is placed correctly on "Keep Hot" carafe plate and is centered under filter basket holder.
Brewing takes too long.	Coffeemaker might need cleaning.	Follow procedure in CARE AND CLEANING.
Coffee is not brewing.	Water reservoir might be empty.	Make sure water reservoir has sufficient water to brew desired number of cups of coffee.
Coffeemaker brews clear water.	There may be no coffee grounds in removable filter basket.	Add sufficient amount of coffee grounds to paper or gold tone filter in removable filter basket.
One-piece cover does not close.	Removable filter basket may not be correctly placed.	Remove filter basket and replace correctly into holder.
Filter basket overflows.	Carafe may be improperly placed on "Keep Hot" carafe plate.	Remove carafe and insert so that carafe rests comfortably within grooves on "Keep Hot" carafe plate.
Grounds in brewed coffee.	Filter and/or filter basket are not properly placed.	Insert paper liner or gold tone filter into filter basket and insert basket properly into holder.

NEED HELP?

For service, repair or any questions regarding your appliance, call the appropriate 800 number on cover of this book. Please **DO NOT** return the product to the place of purchase. Also, please **DO NOT** mail product back to manufacturer, nor bring it to a service center. You may also want to consult the website listed on the cover of this manual.

Two Year Limited Warranty

(Applies only in the United States and Canada)

What does it cover?

- Any defect in material or workmanship provided; however, Applicia's liability will not exceed the purchase price of product.

For how long?

- Two years after date of purchase.

What will we do to help you?

- Provide you with a reasonably similar replacement product that is either new or factory refurbished.

How do you get service?

- Save your receipt as proof of date of sale.
- Visit the online service website at www.prodprotect.com/applicia, or call toll-free 1-800-231-9786, for general warranty service.
- If you need parts or accessories, please call 1-800-738-0245.

What does your warranty not cover?

- Damage from commercial use
- Damage from misuse, abuse or neglect
- Products that have been modified in any way
- Products used or serviced outside the country of purchase
- Glass parts and other accessory items that are packed with the unit
- Shipping and handling costs associated with the replacement of the unit
- Consequential or incidental damages (Please note, however, that some states do not allow the exclusion or limitation of consequential or incidental damages, so this limitation may not apply to you.)

How does state law relate to this warranty?

- This warranty gives you specific legal rights. You may also have other rights that vary from state to state or province to province.



WARNING

RISK OF FIRE OR ELECTRIC SHOCK. DO NOT OPEN.

The lightning symbol refers to "dangerous voltage"; the exclamation symbol refers to maintenance instructions. See below.

Warning: To reduce the risk of fire or electric shock, do not remove the cover of the coffeemaker. There are no user-serviceable parts inside. Repair should be done by authorized service personnel only.

 **BLACK&DECKER** is a trademark of The Black & Decker Corporation, Towson, Maryland, USA

Made in People's Republic of China
Printed in People's Republic of China

Por favor lea este instructivo antes de usar el producto.

INSTRUCCIONES IMPORTANTES DE SEGURIDAD

Cuando se utilizan aparatos eléctricos, siempre se debe respetar ciertas medidas de seguridad a fin de reducir el riesgo de un incendio, un choque eléctrico y (o) lesiones a las personas, incluyendo las siguientes:

- Por favor lea todas las instrucciones.
- No toque las superficies calientes Utilice las asas o las perillas.
- A fin de protegerse contra el riesgo de un choque eléctrico, no coloque el aparato de manera que el cable, el enchufe o el mismo aparato entre en contacto con agua o cualquier otro líquido.
- Todo aparato eléctrico utilizado en la presencia de menores de edad o por ellos mismos requiere la supervisión de un adulto.
- Desconecte el aparato del tomacorriente cuando no esté en funcionamiento y antes de limpiarlo. Espere que el aparato se enfríe antes de instalar o retirar las piezas y antes de limpiarlo.
- No se debe utilizar ningún aparato eléctrico que tenga el cable o el enchufe averiado, que presente un problema de funcionamiento o que esté dañado. Devuelva el aparato al centro de servicio autorizado más cercano para que lo examinen, reparen o ajusten. También puede llamar gratis al número apropiado que aparece en la cubierta de este manual.
- El uso de un accesorio no evaluado para ser utilizado con este aparato podría ocasionar lesiones personales.
- Este aparato no se debe utilizar a la intemperie.
- No permita que el cable cuelgue del borde de la mesa o del mostrador ni que entre en contacto con las superficies calientes.
- No coloque el aparato sobre ni cerca de las hornillas de gas o eléctricas ni adentro de un horno caliente.
- Para desconectar el aparato, ajuste todo control a la posición de apagado (OFF) y luego, desconecte el aparato del tomacorriente.
- El aparato se debe de utilizar únicamente con el fin previsto.
- La jarra debe permanecer tapada cuando está en uso.
- Existe el riesgo de quemaduras si uno retira la tapa durante los ciclos de colado.

- La jarra está diseñada para ser utilizada con este aparato. Jamás se deberá utilizar sobre la estufa.
- Nunca coloque una jarra caliente sobre una superficie fría ni húmeda.
- No utilice la jarra si el vidrio se encuentra rajado o si el asa está débil.
- No limpie la jarra con limpiadores abrasivos, con almohadillas de fibra de metal ni demás limpiadores abrasivos.

CONSERVE ESTAS INSTRUCCIONES.

Este aparato eléctrico es para uso doméstico únicamente.

ENCHUFE POLARIZADO (Solamente para los modelos de 120V)

Este aparato cuenta con un enchufe polarizado (un contacto es más ancho que el otro). A fin de reducir el riesgo de un choque eléctrico, este enchufe encaja en un tomacorriente polarizada en un solo sentido. Si el enchufe no entra en el tomacorriente, inviértalo y si aun así no encaja, consulte con un electricista. Por favor no trate de alterar esta medida de seguridad

TORNILLO DE SEGURIDAD

Advertencia: Este aparato cuenta con un tornillo de seguridad para evitar la remoción de la cubierta exterior del mismo. A fin de reducir el riesgo de incendio o de choque eléctrico, por favor no trate de remover la cubierta exterior. Este producto no contiene piezas reparables por el consumidor. Toda reparación se debe llevar a cabo únicamente por personal de servicio autorizado

CABLE ELÉCTRICO

- a) El producto se debe de proporcionar con un cable eléctrico corto (o uno separable), a fin de reducir el riesgo de tropezar o de enredarse en un cable más largo.
- b) Existen cables eléctricos más largos y separables o cables de extensión que uno puede utilizar si toma el cuidado debido.
- c) Si se utiliza un cable separable o de extensión,
 - 1) El régimen nominal del cable separable o del cable de extensión debe ser, como mínimo, igual al del régimen nominal del aparato.
 - 2) Si el aparato es de conexión a tierra, el cable de extensión debe ser un cable de tres alambres de conexión a tierra.
 - 3) Uno debe de acomodar el cable más largo de manera que no cuelgue del mostrador o de la mesa, para evitar que un niño tire del mismo o que alguien se tropiece.

Nota: Si el cordón de alimentación esta dañado, en América Latina debe sustituirse por personal calificado o por el centro de servicio autorizado.

El producto puede variar un poco al que aparece ilustrado aquí.

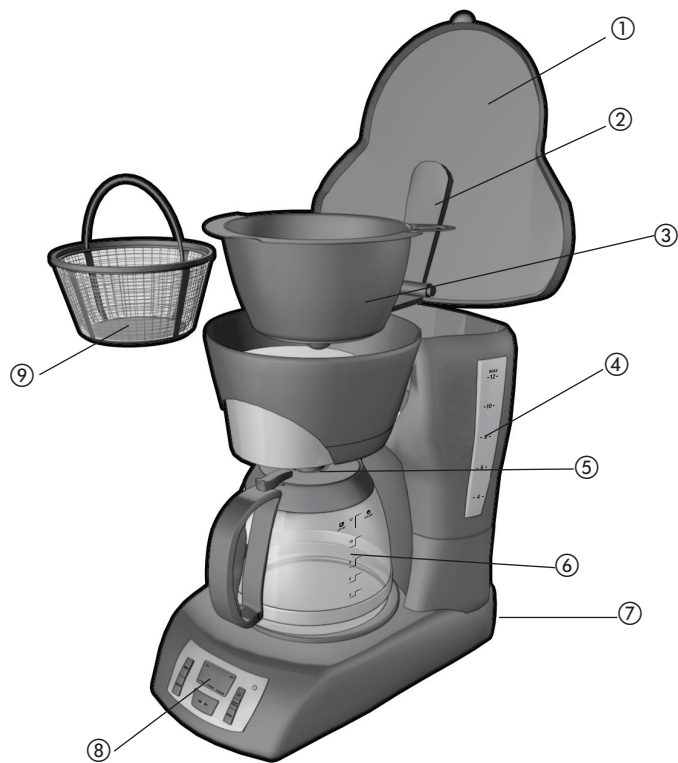

A

1. Tapa enteriza
2. Distribuidor de agua
3. Cesto removible para el filtro
4. Tanque de agua con niveles marcado
5. Dispositivo de interrupción de colado Sneak-A-Cup®
6. Jarra Duralife™ 12 tazas / 60 oz / 1 800 ml
7. Guardacable (adentro del aparato)
8. Panel de control (ver detalles en la ilus. B)
9. Filtro permanente dorado

PANEL DE CONTROL

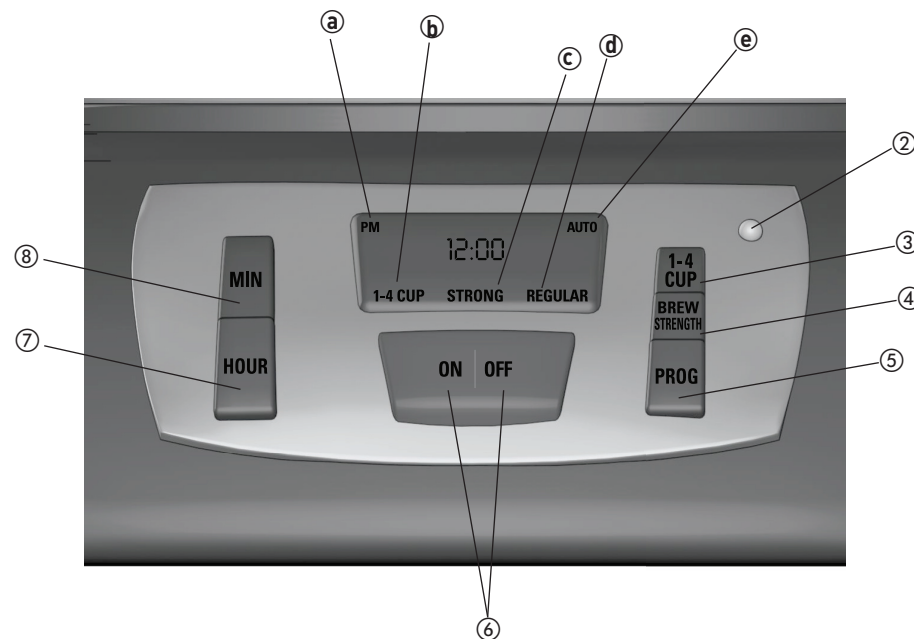

B

1. **Panel digital:** Muestra la hora y los indicadores de programación:
 - a. **Luz indicadora de PM:** Se ilumina cuando el reloj marca una hora PM
 - b. **Luz indicadora de 1 – 4 TAZAS (1 – 4 CUP):** Se ilumina para indicar que la función para colar de 1 – 4 TAZAS está en uso
 - c. **Luz indicadora de STRONG:** Se ilumina para indicar que el ciclo de colado fuerte ha sido seleccionado
 - d. **Luz indicadora de REGULAR:** Se ilumina para indicar que el ciclo de colado regular ha sido seleccionado
 - e. **Luz indicadora de AUTO:** Se ilumina para indicar que el ciclo automático está programado
2. **Luz indicadora de funcionamiento:** Se ilumina para indicar que la cafetera está encendida
3. **Botón de 1 – 4 TAZAS (1 – 4 CUP):** Oprima para hacer de 1 – 4 tazas de café. Un icono aparecerá en el panel digital.
4. **Botón (BREW STRENGTH):** Presione para seleccionar el ciclo del colado regular o fuerte
3. **Botón de programación (PROG):** Programa la hora del colado automático
5. **Botón de encender/apagar (ON/OFF):** Enciende el aparato e inicia o apaga y cancela el ciclo de colado
7. **Botón de la hora (HOUR):** Programa la hora
8. **Botón de los minutos (MIN):** Programa los minutos

Como usar

Este producto es para uso doméstico solamente.

PASOS PRELIMINARES

- Retire todo material de empaque y calcomanía adherida al producto.
- Retire y conserve el manual de uso y cuidado.
- Por favor, visite www.prodprotect.com/applica para registrar su garantía.
- Lave todas las piezas según las instrucciones en la sección de CUIDADO Y LIMPIEZA de este manual.



- Abra la tapa enteriza e inserte el filtro permanente dorado o un filtro vacío de papel en el cesto removible para el filtro **(C)**.



- Vierta agua fría en el tanque de agua hasta el nivel que indica 12 tazas (MAX) **(D)**.
- Cierre la tapa enteriza.
- Coloque la jarra vacía sobre la placa de calefactora.
- Saque el cable eléctrico del guardacable, en la parte trasera de la cafetera y enchúfelo a un tomacorriente estándar.

- Siga las instrucciones de PREPARACIÓN DEL CAFÉ e inicie un ciclo de colado con agua solamente, sin usar café molido.

Nota: Esto elimina cualquier residuo de polvo que pudiera haber en el sistema debido al proceso de fabricación.

- Deseche el agua de la jarra y el filtro de papel (si usado).
- Apague el aparato, desconéctelo y espere que se enfríe.

COMO AJUSTAR LA LONGITUD DEL CABLE

Consejo: Ajuste la longitud del cable a su conveniencia.

1. Para aumentar la longitud del cable, simplemente tómelo (no del enchufe) de la parte de atrás de la cafetera y hale ligeramente hacia abajo y fuera de la ranura de la cafetera.
2. Para disminuir la longitud del cable, inserte cualquier exceso en la ranura de la parte de atrás de la cafetera

PROGRAMACIÓN DEL RELOJ



1. Enchufe el aparato a una un tomacorriente normal.
2. La pantalla digital exhibe las 12:00 **(E)**.

Nota: Programe el reloj para hacer uso de la característica de colado automático.

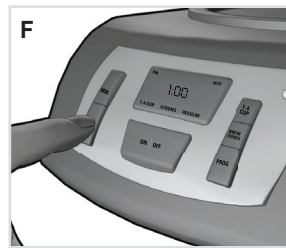

3. Para ajustar la hora: Presione el botón de la hora (HOUR) hasta que la hora correcta aparezca en la pantalla **(F)**.

Nota: Cuando la hora se pasa del mediodía, una luz indicando PM aparece en la parte superior de la esquina izquierda de la pantalla. Si esta luz no se enciende, entonces la hora es AM.

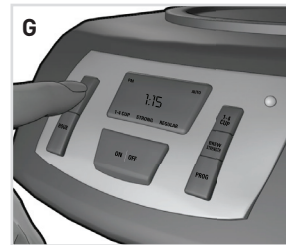

4. Repita el mismo proceso con el botón de los minutos (MIN) **(G)**.

Consejo: El mantener presionado el botón, permite ajustar la hora y los minutos más rápido; el toque ligero cambia la hora en incrementos de 1 minuto.

Nota: Si uno desconecta el aparato o si se interrumpe la corriente momentáneamente, la hora debe ser reajustada.

PREPARACIÓN DEL CAFÉ

Nota: No es necesario programar el reloj para hacer café a menos que usted quiera utilizar la característica de colado automático.

1. Abra la tapa enteriza.



2. Llene la jarra con agua fría de la llave hasta el nivel deseado, usando las marcas indicadas en la jarra. Vierta el agua en el tanque, sin exceder el nivel máximo (MAX) de llenado de 12 tazas **(H)**.

3. Coloque el filtro permanente dorado o un filtro de papel diseñado para el cesto removible de su cafetera.

4. Agregue la cantidad de café molido deseado.

5. Coloque el cesto dentro de la cavidad para el cesto removible siguiendo las instrucciones en pasos preliminares.

6. Cierre la tapa enteriza firmemente.

7. Coloque la jarra vacía sobre la placa de calefactora.

8. Enchufe el cable a un tomacorriente normal.

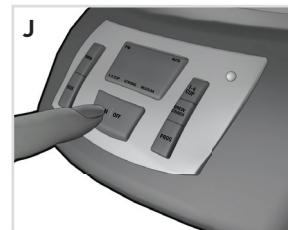

9. Presione el botón de encender/apagar (ON/OFF) **(J)**; la luz indicadora se enciende. El ciclo de colado comienza; para retrasar el ciclo de colado, utilice la función de colado automático.

10. Seleccione el grado del ciclo de colado que desee al presionar el botón de la intensidad del colado (BREW STRENGTH) y seleccionar uno de los dos niveles:

- REGULAR (Regular)
- STRONG (Fuerte)

Nota: El grado del ciclo de colado puede seleccionarse antes o después que el café comience a colar

11. El ciclo de colado finaliza cuando el café deja de caer en la jarra.
12. Una vez que el café molido se enfríe, abra la tapa enteriza y sujete el cesto removible por el mango para retirar y desechar el café usado y el filtro de papel (si usado). Cierre la tapa enteriza.
13. La cafetera mantiene el café colado caliente durante 2 horas y después se apaga automáticamente.
14. Presione el botón de encender/apagar (ON/OFF) para apagar la cafetera.
15. Desconecte el aparato cuando no esté en uso.

CÓMO COLAR DE 1 A 4 TAZAS

Nota: Esta función pausa un poco el proceso de colado para extraer el mejor sabor al colar pequeñas cantidades de café.



1. Añada la cantidad apropiada de agua de acuerdo a las tazas de café que vaya a colar.
2. Coloque un filtro dentro de la cesta de colado con la cantidad de café molido que desee.
3. Presione el botón 1 – 4 TAZAS (1 – 4 CUP). La luz verde se iluminará en la esquina inferior derecha del panel digital (K).

DISPOSITIVO DE INTERRUPCIÓN DE COLADO SNEAK-A-CUP®

Gracias al dispositivo de interrupción de colado Sneak-A-Cup®, uno puede servirse una taza de café durante el ciclo de colado. Cuando uno retira la jarra, el ciclo de colado pausa. Simplemente coloque la jarra sobre la placa calefactora y el ciclo de colado continúa en cuestión de 30 segundos.

Nota: Si la jarra no se vuelve a colocar dentro de 30 segundos, el cesto removible puede desbordarse.

FUNCIÓN PARA MANTENER BEBIDAS CALIENTES

Una vez que el café haya colado, su cafetera mantendrá el café caliente en la placa calefactora durante 2 horas. Luego de 2 horas, la cafetera se apagará automáticamente. Para cancelar la función de MANTENER CALIENTE, simplemente oprima el botón de encender/apagar (ON/OFF).

COLADO AUTOMÁTICO

1. Siga los pasos del 1 al 8 en PREPARACIÓN DEL CAFÉ.
2. El reloj digital exhibe la hora del día.
3. Presione el botón de programación (PROG); la luz indicadora de AUTO se iluminará varias veces de forma intermitente.
4. El reloj digital exhibe las 12:00 o la hora que fue pre-programada última.

Nota: Si usted no reajusta el reloj automático antes de que la luz indicadora de AUTO deje de alumbrar de forma intermitente, el reloj regresará a la hora correcta del día. Usted debe oprimir el botón de programación (PROG) nuevamente y volver a ingresar la hora del ciclo de colado.

5. Para cambiar la hora: Presione el botón de hora (HOUR) hasta que aparezca la hora correcta en la pantalla. Repita el mismo proceso con el botón de minutos (MIN) dentro de 5 segundos.
6. Presione el botón de programación (PROG) otra vez para activar la función de colado automático.
7. Para verificar la hora programada, presione el botón de programación (PROG) y la pantalla exhibe la hora que uno ha seleccionado para el inicio del ciclo de colado. Presione el botón de colado automático (AUTO) nuevamente para reactivar el ciclo de colado automático.
8. Para cancelar el ciclo de colado automático, presione el botón de encender/apagar (ON/OFF). Todas las luces de la cafetera se apagan y solamente la hora permanece visible en la pantalla digital.



CONSEJOS PARA COLAR CAFÉ

- Revuelva el café de la jarra antes de servirlo para distribuir bien el sabor.
- El café que uno sirve durante el ciclo de colado puede variar en intensidad.
- ¿Tiene duda de cuánto café usar? Comience por medir 1 cucharada rasada de café molido de textura media por cada taza de café a colar.
- Para variar, antes de colar, agregue al café molido un pedazo de 2 pulgadas de piel de limón o naranja.
- Para una ocasión especial, puede batir crema y agregar 2 o 3 cucharadas de licor de avellana, chocolate o almendra para coronar cada taza de café.
- Agregue a la azucarera un pedazo de 2 pulgadas de grano de vainilla. Sorprendentemente, resulta muy sabrosa.
- Para un café de buen sabor, siempre conserve su cafetera sumamente limpia.

Cuidado y limpieza

Este producto no contiene partes que el consumidor pueda reparar. En caso de requerir mantenimiento, envíela al personal de servicio calificado.

1. Asegúrese que el aparato esté apagado y que se haya enfriado.
2. Abra la tapa enteriza.
3. Retire el cesto removible, sujételo por el mango y levante derecho para arriba.
4. Deseche el filtro de papel (si usado) con el café molido.
5. Lave el cesto removible, el filtro permanente dorado y la jarra en la bandeja superior de la máquina lavaplatos o a mano con agua caliente jabonada.
6. Limpie la superficie exterior de la cafetera, el panel de control y la placa calefactora con un paño suave humedecido.
7. No use limpiadores abrasivos ni almohadillas de fregar. Nunca sumerja la cafetera en agua.
8. Para limpiar el interior de la tapa, álcela de manera que permanezca en posición abierta; limpie las superficies con un paño humedecido y presione nuevamente en su lugar.

DEPÓSITOS MINERALES Y OBSTRUCCIONES

Los depósitos minerales que provienen del agua dura pueden obstruir la cafetera. Se recomienda una limpieza una vez al mes.

1. Vierta vinagre blanco adentro del tanque de agua hasta la marca que indica 6 tazas en el nivel de llenado, y agregue agua fría hasta el nivel que indica 10 tazas.
2. Coloque el filtro permanente dorado o un filtro de papel en el cesto removible y coloque la jarra sobre la placa de calentamiento.
3. Encienda la cafetera y permita que se cuele la mitad de la solución de limpieza adentro de la jarra o bien, hasta que el nivel de agua baje a la marca 5. Apague la cafetera y espere 15 minutos para dar lugar a que se ablanden los depósitos minerales.
4. Encienda la cafetera y permita que se cuele el resto de la solución adentro de la jarra.
5. Apague la cafetera, vacíe la jarra y deseche el filtro de papel (si usado). Enjuague bien la jarra con agua limpia.
6. Llene el tanque con agua fría hasta el nivel 12, coloque la jarra vacía sobre la placa calefactora, y encienda la cafetera para colar un ciclo completo, a fin de enjuagar la solución de limpieza. Podría ser necesario repetir este proceso para eliminar todo olor o sabor a vinagre.
7. Lave el cesto removible, el filtro permanente dorado, la tapa de la jarra y la jarra según las instrucciones en la sección de CUIDADO Y LIMPIEZA de la cafetera.

CUIDADO DE LA JARRA

Una jarra dañada puede resultar en posibles quemaduras debido al líquido caliente. Para evitar que la jarra se rompa:

- No permita que se evapore toda el agua mientras la jarra permanece sobre la placa calefactora, y jamás caliente la jarra estando vacía.
- Deseche la jarra si presenta cualquier daño. Una jarra astillada o rajada se puede quebrar fácilmente.
- Para no rallar ni debilitar el vidrio de la jarra, nunca use limpiadores fuertes ni almohadillas abrasivas.
- No coloque la jarra sobre ni cerca de una hornilla de gas o eléctrica, ni adentro de un horno caliente ni en uno de microonda.
- Evite el manejo brusco y los golpes.

GUARDACABLE

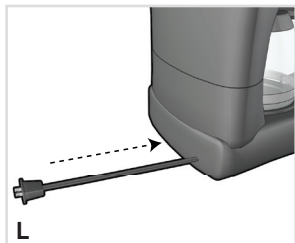

Para mayor conveniencia, el guardacable permite la flexibilidad de usar solamente la longitud necesaria y mantener el resto del cable almacenado en el aparato.

Para aumentar la longitud del cable, hale cuidadosamente hacia fuera y para guardar el exceso de cable, aliméntelo en el guardacable (L).

Importante: Nunca se debe arrancar ni halar el cable.

DETECCIÓN DE FALLAS

PROBLEMA	POSIBLE CAUSA	SOLUCIÓN
La cafetera no enciende.	La cafetera no está enchufada.	Asegúrese que el aparato esté conectado a un tomacorriente activa y de haber presionado el botón de encender/apagar (ON/OFF).
La cafetera gotea.	El tanque de agua podría estar demasiado lleno. La jarra puede no estar colocada correctamente sobre la placa calefactora.	Asegúrese de no sobrepasar el nivel de llenado máximo (MAX). Asegúrese que la jarra esté bien colocada sobre la placa calefactora y centrada debajo del soporte del cesto removible.
El ciclo de colado se demora demasiado.	La cafetera podría requerir una limpieza.	Siga las instrucciones de limpieza bajo CUIDADO Y LIMPIEZA.
El café no se cuele.	El tanque de agua podría estar vacío.	Asegúrese que el tanque tenga suficiente agua para colar el número de tazas de café deseadas.
La cafetera cuele agua clara solamente.	Podría no haber café molido en el cesto removible para el filtro.	Agregue suficiente café molido al filtro de papel, que encaja adentro del cesto removible para el filtro.
La tapa enteriza no cierra.	El cesto removible para el filtro, podría no estar bien colocado en su lugar.	Retire el cesto removible e instale correctamente en su lugar.
El cesto removible se desborda.	La jarra podría estar mal colocada sobre la placa calefactora.	Retire y coloque la jarra de manera que descansa cómodamente dentro de las ranuras de la placa calefactora.
Hay residuos de molido en el café colado.	El filtro y(o) el cesto removible no están bien instalados en su lugar	Inserte el filtro permanente dorado o el filtro de papel adentro del cesto removible y asegúrese de colocar el cesto correctamente en su lugar.

¿NECESITA AYUDA?

Para servicio, reparaciones o preguntas relacionadas al producto, por favor llame al número del centro de servicio en el país donde usted compró su producto. NO devuelva el producto al fabricante. Llame o lleve el producto a un centro de servicio autorizado.

DOS AÑOS DE GARANTÍA LIMITADA

(No aplica en México, Estados Unidos o Canadá)

¿Qué cubre la garantía?

- La garantía cubre cualquier defecto de materiales o de mano de obra. Applica no se responsabiliza por ningún costo que exceda el valor de compra del producto.

¿Por cuánto tiempo es válida la garantía?

- Por dos años a partir de la fecha original de compra.

¿Cómo se puede obtener servicio?

- Conserve el recibo original de compra.
- Por favor llame al número del centro de servicio autorizado.

Esta garantía no cubre:

- Los productos que han sido utilizados en condiciones distintas a las normales
- Los daños ocasionados por el mal uso, el abuso o negligencia.
- Los productos que han sido alterados de alguna manera
- Los daños ocasionados por el uso comercial del producto
- Los productos utilizados o reparados fuera del país original de compra
- Las piezas de vidrio y demás accesorios empacados con el aparato
- Los gastos de tramitación y embarque asociados al reemplazo del producto
- Los daños y perjuicios indirectos o incidentales

Póliza de Garantía

(Válida sólo para México)

Duración

Applica Manufacturing, S. de R. L. de C.V. garantiza este producto por 2 años a partir de la fecha original de compra.

¿Qué cubre esta garantía?

Esta Garantía cubre cualquier defecto que presenten las piezas, componentes y la mano de obra contenidas en este producto.

Requisitos para hacer válida la garantía

Para reclamar su Garantía deberá presentar al Centro de Servicio Autorizado la póliza sellada por el establecimiento en donde adquirió el producto. Si no la tiene, podrá presentar el comprobante de compra original.

¿Donde hago válida la garantía?

Llame sin costo al teléfono 01 800 714 2503, para ubicar el Centro de Servicio Autorizado más cercano a su domicilio en donde usted podrá encontrar partes, componentes, consumibles y accesorios.

Procedimiento para hacer válida la garantía

Acuda al Centro de Servicio Autorizado con el producto con la póliza de Garantía sellada o el comprobante de compra original, ahí se reemplazará cualquier pieza o componente defectuoso sin cargo alguno para el usuario final. Esta Garantía incluye los gastos de transportación que se deriven de su cumplimiento.

Excepciones

Esta Garantía no será válida cuando el producto:

- A) Se hubiese utilizado en condiciones distintas a las normales.
- B) No hubiese sido operado de acuerdo con el instructivo de uso que le acompaña.
- C) Cuando el producto hubiese sido alterado o reparado por personas no autorizadas por Applica Manufacturing, S. de R. L. de C.V.

Nota: Usted podrá encontrar partes, componentes, consumibles y accesorios en los centros de servicios autorizados. Esta garantía incluyen los gastos de transportación que se deriven de sus cumplimiento dentro de sus red de servicio.

Por favor llame al número correspondiente que aparece en la lista a continuación para solicitar que se haga efectiva la garantía y donde Ud. puede solicitar servicio, reparaciones o partes en el país donde el producto fué comprado. También puede consultarnos en el e-mail. "servicio@applicamail.com.mx

<p>Argentina Servicio Técnico Central Attendance Atención al Cliente Ave. Monroe 3351 Buenos Aires, Argentina Tel.: 0810-999-8999</p>	<p>El Salvador Sedeblack Calle San Antonio Abad 2936 San Salvador, El Salvador Tel. (503) 2284-8374</p>	<p>Perú Servicio Técnico Central Fast Service Calle Jorge Muelle 121 San Borja Lima Perú Tel. (0511) 2257391-2230221</p>
<p>Chile Servicio Máquinas y Herramientas Ltda. Av. Apoquindo No. 4867 - Las Condes Santiago, Chile Tel.: (562) 263-2490</p>	<p>Guatemala MacPartes SA 3ª Calle 414 Zona 9 Frente a Tecun Tel. (502) 2331-5020 2332-2101</p>	<p>Puerto Rico Buckeye Service Jesús P. Piñero #1013 Puerto Nuevo, SJ PR 00920 Tel.: (787) 782-6175</p>
<p>Colombia PLINARES Avenida Quito # 88A-09 Bogotá, Colombia Tel. sin costo 01 800 7001870</p>	<p>Honduras ServiTotal Contigua a Telecentro Tegucigalpa, Honduras, Tel. (504) 235-6271</p>	<p>Republica Dominicana Plaza Lama, S.A. Av, Duarte #94 Santo Domingo, República Dominicana Tel.: (809) 687-9171</p>
<p>Costa Rica Aplicaciones Electromecanicas, S.A. Calle 26 Bis y Ave. 3 San Jose, Costa Rica Tel.: (506) 257-5716 223-0136</p>	<p>México Art. 123 No. 95 Col. Centro, C.P. 06050 Deleg. Cuauhtemoc Tel: 01 800 714-2503</p>	<p>Trinidad and Tobago A.S. Bryden & Sons (Trinidad) Limited 33 Independence Square, Port of Spain Trinidad, W.I. Tel.: (868) 623-4696</p>
<p>Ecuador Servicio Master Ecuador Av. 6 de Diciembre 9276 y Los Alamos Tel. (593) 2281-3882</p>	<p>Nicaragua ServiTotal De semáforo de portezuelo 500 metros al sur. Managua, Nicaragua, Tel. (505) 248-7001</p>	<p>Venezuela Inversiones BDR CA Av. Casanova C.C. City Market Nivel Plaza Local 153, Diagonal Hotel Melia. Caracas Tel. (582) 324 0969</p>
	<p>Panamá Servicios Técnicos CAPRI Tumbamuerto Boulevard El Dorado Panamá. Tel. (507) 2360 236 (507) 2360 159</p>	

Sello del Distribuidor:

Fecha de compra:

Modelo:

Comercializado por:
Applica Manufacturing, S. de R. L. de C.V.
Presidente Mazarik No111, 1er Piso
Col. Chapultepec Morales, Mexico D.F
Deleg. Miguel Hidalgo
CP 11570
MEXICO

Servicio y Reparación

Art. 123 No. 95
Col. Centro, C.P. 06050
Deleg. Cuauhtemoc

Servicio al Consumidor,

Venta de Refacciones y Accesorios
01 800 714 2503

Código de fecha / Date Code



PRECAUCIÓN

RIESGO DE INCENDIO O DE CHOQUE ELÉCTRICO. NO ABRA.

El símbolo de un rayo indica voltaje peligroso. El signo de exclamación indica importantes instrucciones de mantenimiento. Consulte a continuación:

Precaución: Para reducir el riesgo de incendio o de choque eléctrico, no retire la cubierta de la cafetera. No contiene por dentro partes reparables por el consumidor. Cualquier reparación deberá ser efectuada únicamente por personal autorizado.

**Registre su producto por Internet en www.prodprotect.com/applica y tendrá la oportunidad de GANAR \$100,000!
Solamente para residentes de EE.UU**

**Accesorios/Partes (EE.UU./Canadá)
1-800-738-0245**

975 W 120 V~ 60 Hz

BLACK & DECKER es una marca registrada de The Black & Decker Corporation,
Towson, Maryland, E.U.

Fabricado en la República Popular de China
Impreso en la República Popular de China

Importado por / Imported by:

APPLICA AMERICAS, INC.

Av. Juan B Justo 637 Piso 10
(C1425FSA) Ciudad Autonoma de Buenos Aires
Argentina
C.U.I.T No. 30-69729892-0

Importado por / Imported by:

APPLICA MANUFACTURING, S. DE R. L. DE C. V.

Presidente Mazarik No111, 1er Piso
Col. Chapultepec Morales, Mexico D.F
Deleg. Miguel Hidalgo
CP 11570
MEXICO
Teléfono: (55) 5263-9900

Del interior marque sin costo

01 (800) 714 2503



Applica Consumer Products, Inc.

Copyright © 2009 Applica Consumer Products, Inc.

2008/10-31-74E/S



Printed on recycled paper.
Impreso en papel reciclado.